

REV 1.0



EUROTRONIC

Cada día más cerca de tí

www.eurotronic-europe.com

TRONIC

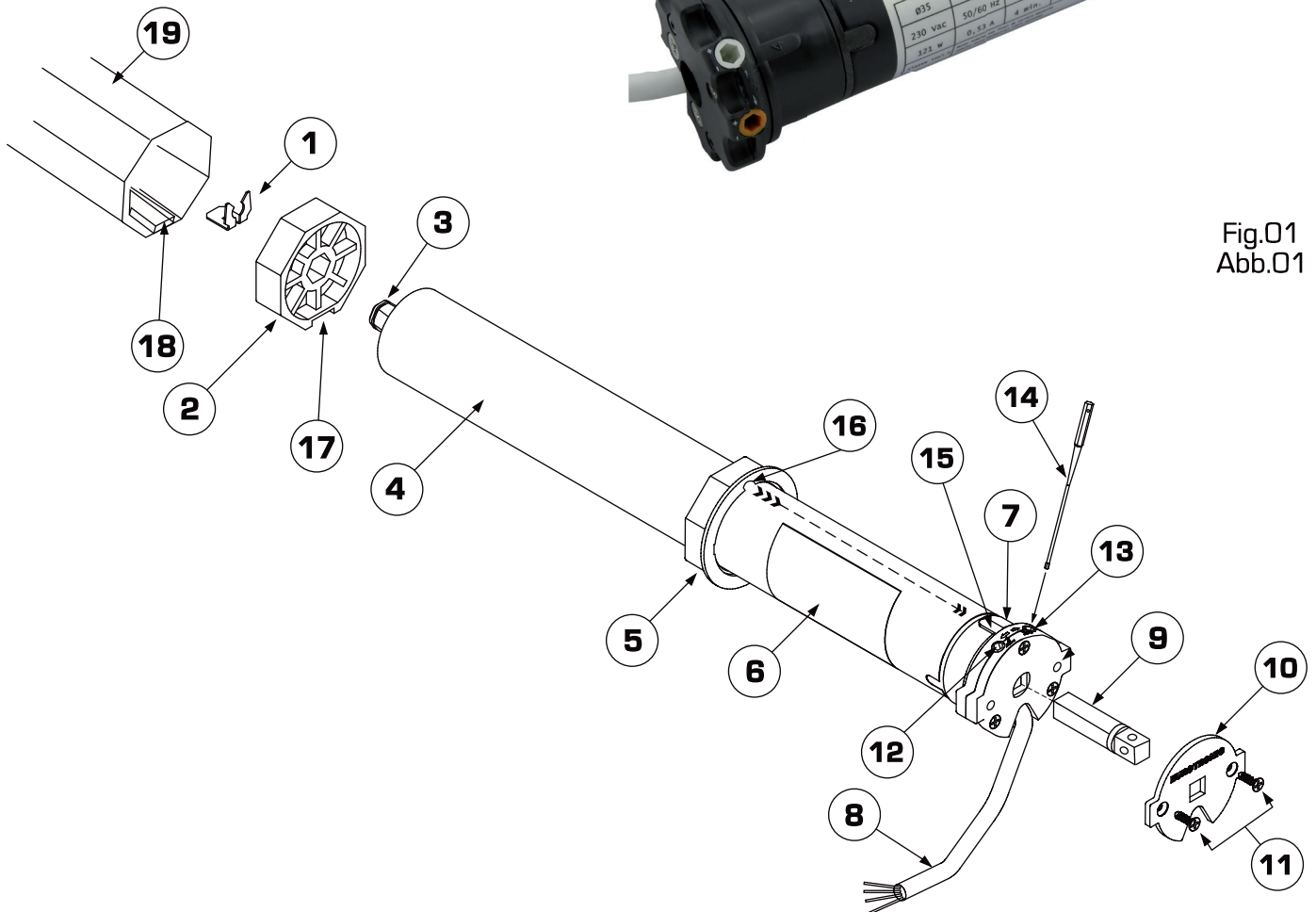

Esquema de montaje

Assembly diagram

Schema di montaggio

Schéma de montage

Montageplan

ISTRUCCIONES DE MONTAJE PARA MOTOR TUBULAR CON FINALES DE CARRERA MECANICOS.

ASSEMBLY INSTRUCTIONS FOR TUBULAR MOTORS WITH MECHANICAL LIMIT SWITCH ADJUSTMENT.

ISTRUZIONI DI MONTAGGIO PER MOTORI TUBOLARI CON REGOLAZIONE FINECORSO MECCANICO.

INSTRUCTIONS DE MONTAGE POUR MOTEURS TUBULAIRES AVEC RÉGLAGE DE FIN DE COURSE MÉCANIQUE.

MONTAGEANLEITUNGEN FÜR ROHRMOTOREN MIT REGULIERUNG MITTELS MECHANISCHEN ENDSCHALTERS.

ADVERTENCIAS :

Estimado cliente, le agradecemos el haber adquirido un producto **EUROTRONIC**. En este manual encontrara informacion importante referente a la modalidad de uso y la seguridad de la instalacion. **Respetar las instrucciones y conservarlas para sucesivas consultas.**

Los motores con final de carrera mecánico **TRONIC** son idóneos para el movimiento de persianas y toldos o similares, cualquier otro uso es impropio o esta prohibido.

NOTAS SOBRE LA SEGURIDAD :

- El producto debe ser instalado por personal técnico cualificado en modo tal de respetar todas las normas y leyes vigentes en el territorio.
- Verificar que el producto este integro y no haya sufrido daños durante el transporte.
- El motor debe ser de potencia adecuada para el peso aplicado, por este motivo, se ruega que el instalador consulte las tablas de carga en el catalogo **EUROTRONIC**.
- Verificar que el tubo de enrollé esté perfectamente perpendicular a la persiana para evitar cualquier rozamiento u obstrucción durante el movimiento.
- Utilizar tubo de enrollé de spesor 10/10.
- Verificar que la polea y la corona tengan la forma y dimensiones aptas al diámetro interior del tubo de enrollé. Adaptadores, soportes y todos los otros accesorios relacionados con el motor deben ser escogidos exclusivamente del catálogo **EUROTRONIC**.
- Un golpe violento de cualquier tipo, como por ejemplo la caída al suelo del motor (Fig.02) o por utilizar utensilios no adecuados (Fig.03) puede causar la ruptura de las partes interiores o exteriores del motor.
- No agujerear por ningún motivo el motor (Fig.04).
- En el caso de que se utilicen tornillos para la fijación del tubo de enrollé, éstos no deben tocar el motor (Fig.05).
- Está prohibido por la tipología (final de carrera mecánico) utilizar cualquier tipo de bloqueo de seguridad que impida el movimiento del motor (Fig.06)
- Está prohibido y es peligroso manipular el motor y el cable de alimentación.
- El cable de alimentación debe fijarse con cuidado, de tal manera que no toque con las partes en movimiento.
- Antes de accionar el motor, asegúrese que personas o cosas no se encuentren en el radio de acción del motor.
- El motor en su interior tiene un dispositivo técnico de seguridad que se reestablece automáticamente, para que el motor en caso de sobrecalentamiento se desactive durante 4/5 minutos hasta que el motor se enfríe y vuelva a funcionar normalmente.
- El motor debe ser instalado sin que pueda ir en contacto con líquidos (Fig.07).

CONEXION ELECTRICA :

- El producto está sometido a tensión eléctrica peligrosa. **Efectuar las conexiones sin alimentación eléctrica.**
- El dispositivo de mando debe tener un bloqueo mecánico, de modo que no permita la alimentación al mismo tiempo por las dos fases del motor.
- En el caso de que la conexión sea externa es aconsejable que el cable de alimentación esté cubierto por un tubo de protección adecuado.
- Conectar el cable de toma tierra (amarillo/verde).
- El cable azul corresponde al común del motor mientras que el marrón y el negro corresponden a las maniobras de subida y bajada.
- No conectar dos o mas dispositivos de mando al mismo motor (Fig.08).
- No conectar un dispositivo de mando a dos o mas motores (Fig.09).
- El dispositivo está sometido a la tensión de red que debe ser adecuadamente aislada y protegida.
- Para modificar el sentido del motor, invertir los cables marrón y negro.
- Es obligatorio por parte del instalador prever la instalación de un magneto térmico en la alimentación del motor sobre la instalación eléctrica.

COMPOSICION DEL MOTOR (Fig.01) :

1 Clip de bloqueo de la polea	9	Perno cuadrado
2 Polea	10	Placa de hierro para el bloqueo del perno sobre la cabeza del motor
3 Eje de transmisión	11	Tornillos de cierre para la placa sobre la cabeza del motor
4 Tubo del motor	12 y 13	Tornillos de regulación del final de carrera
5 Corona	14	Regulador manual del final de carrera
6 Etiqueta de identificación con los datos del motor	15 y 16	Encaje de referencia
7 Corona cuenta vueltas	17	Ranura de la polea
8 Cable de alimentación	18	Ranura del tubo de enrollé
	19	Tubo de enrollé

INSTRUCCIONES DE MONTAJE (Fig.01) :

- Insertar la corona (5) sobre la corona cuenta vueltas (7) cerciorándose que los dos encastres de referencia (15 y 16) se ajusten.
- Insertar la polea (2) en el eje de transmisión (3), una vez insertada la polea sobre dicho eje, bloquear con el clip (1)
- Introducir el perno cuadrado (9) en el agujero cuadrado de la cabeza del motor.
- Insertar la placa de hierro (10) en el perno cuadrado (9) y fijarla con los dos tornillos de cierre (11).
- Insertar el motor (4) en el tubo de enrollé (19) poniendo atención en la ranura (17) de la polea, para que ajuste con la ranura (18) del tubo de enrollé.
- Empujar el motor hasta que la corona (5) encaje en el tubo de enrollé (19).
- Proceder a la conexión eléctrica y a la regulación del final de carrera.

REGULACION DEL FINAL DE CARRERA :

- El sistema de final de carrera es del tipo electromecánico. A través de micro interruptores se interrumpe la alimentación del motor cuando la persiana o el toldo llegan al limite del cierre o de la apertura.
- El sistema de final de carrera viene preajustado de fabrica con 5 giros de la corona aproximadamente.
- Para regular el final de carrera de apertura o cierre, girar los dos tornillos de regulación del motor a través del regulador de plástico que acompaña el motor (Fig.11).
- Alimentar el motor y prestar atención al sentido de rotación de la polea, hacer girar el tornillo de regulación que coincide con la dirección del giro del motor indicado por la flecha (Fig.10).
- Girar el tornillo de regulación hacia el "-" para disminuir la carrera del motor y girar el "+" para aumentar la carrera del motor (Fig.11).
- Invertir el sentido de giro del motor y actuar de igual manera sobre el otro tornillo de regulación.

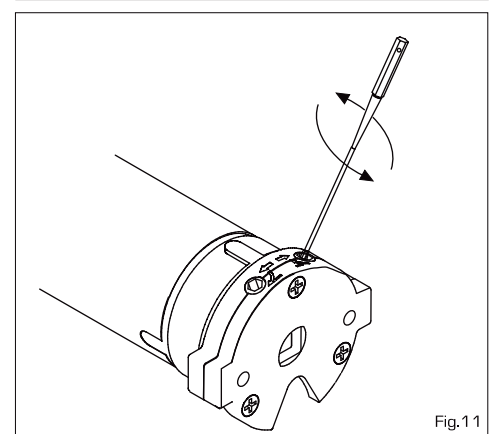
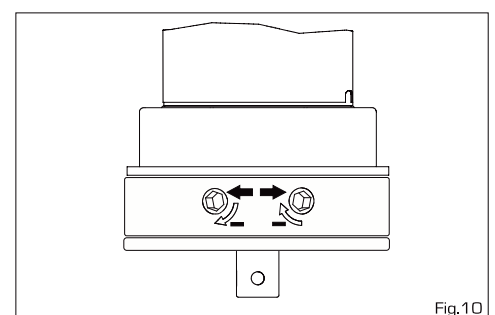
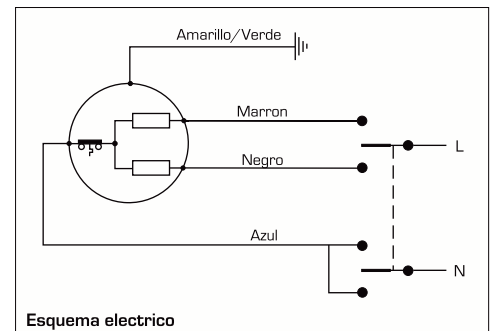
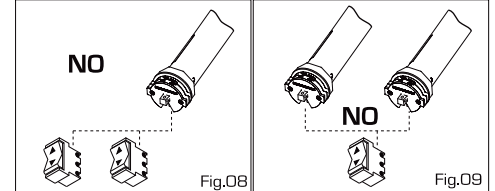
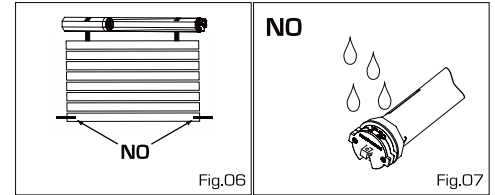
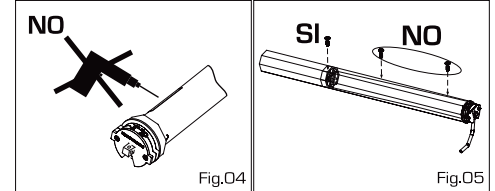
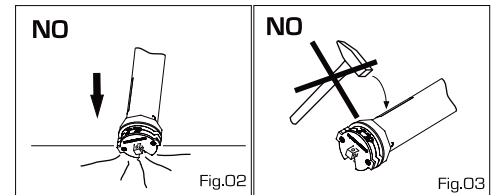

WARNINGS:

Dear Customer, thank you for purchasing a **EUROTRONIC** product. In this sheet you will find important information concerning the use of this device and safety instructions for installation. **Please follow these instructions carefully and keep them safely for consultation at any time.**

The **EUROTRONIC** motors with mechanical limit switches are suited for use with blinds, sunshades and other similar items, any other use is considered improper and is therefore forbidden. The technical specifications of the motor are given on the identification plate affixed to the motor.

SAFETY NOTES :

- This device must be installed by a qualified technician in order to assure the respect of all regulations and laws in force in the territory.
- Make sure that the package is intact and that it has not been damaged during transportation.
- The motor must be of an appropriate power for the applied load. In this sense, the installer should refer to the tables shown in the **EUROTRONIC** catalogue.
- Check that the winder roller is perfectly perpendicular to the blind in order to eliminate any unwanted friction or the risk of blocking the movement.
- Use winder rollers with a thickness of 10/10.
- Make sure that the drive pulley and the adaptor rim are of a shape and size that is appropriate to the internal diameter of the winder roller. Adaptor, supports and all other accessories required for the motor must be chosen exclusively from those included in the **EUROTRONIC** catalogue.
- Any violent knock, such as dropping the motor on the ground (Fig. 02) or the use of inappropriate tools (Fig. 03) may cause damage to the internal or external components of the motor.
- Do not drill the motor for any reason whatsoever (Fig. 04).
- Any screws used to fix the winder roller must not for any reason touch the motor (Fig. 05).
- For "mechanical limit switch" motors, it is forbidden to use safety bolts or any other mechanisms that may obstruct the motor movement (Fig. 06)
- It is forbidden and dangerous to tamper with the motor or the power cable.
- The power cable must be fixed carefully in order to avoid collision with any moving parts.
- Before starting the motor, make sure that no persons or objects are within the radius of operation of the motor.
- The motor is fitted with an automatically resetting thermal cut-out device which stops the motor in the event of overheating. If this device cuts in, wait for 4/5 minutes until the motor has cooled down and then automatically starts normal operation once more.

WIRING:

- This product is powered by a dangerous electrical voltage. **Carry out all wiring operations with the power switched off.**
- The control device must be fitted with a mechanical interlock device, to avoid both motor winders being powered at the same time.
- If the motor is connected externally, the power cable should be covered with an appropriate protective pipe.
- Connect the earth cable (yellow/green).
- The blue cable is the general motor cable, and the brown and black governs the raising/lowering manoeuvres.
- Do not connect two or more control devices to the same motor (Fig. 08).
- Do not connect the same control device to two or more motors (Fig. 09).
- The control device is connected to the mains power supply and must therefore be suitably insulated and protected.
- To change the motor direction, invert the brown and black wires.
- The installer must install a sectioning device (with minimum contact opening 3mm) upstream from the system.

MOTOR COMPOSITION (see Fig. 01) :

1 Pulley locking clip on pinion	9	Control panel pin
2 Drive pulley	10	Metal plate for locking pin onto limit switch head
3 Outlet pinion	11	Plate locking screw for limit switch head
4 Motor pipe	12-13	Limit switch adjusting screw
5 Adaptor rim	14	Manual limit switch adjuster
6 Motor identification plate	15-16	Reference slots
7 Limit switch base rim	17	Drive pulley channel
8 Power cable	18	Winder roller channel
	19	Winder roller

ASSEMBLY INSTRUCTIONS (see Fig. 01) :

- Insert the adaptor rim (5) onto the limit switch base rim (7) making sure that the two reference slots (15 and 16) line up.
- Insert the drive pulley (2) on the outlet pinion (3).
- Having inserted the drive pulley onto the outlet pinion, lock the pieces into place with the clip (1).
- Slide the control panel pin (9) into the control panel hole on the limit switch head.
- Insert the metal plate (10) onto the control panel pin (9) and fix into place with the two closing screws (11).
- Insert the motor (4) onto the winder roller (19) making sure that the drive pulley channel (17) lines up with the winder roller channel (18).
- Push the motor so that the adaptor rim (5) slots into the winder roller (19).
- Proceed with the electric wiring and adjust the limit switch.

ADJUSTING THE LIMIT SWITCH :

- The limit switch system is electro-mechanical. Micro-switches are used to stop the motor power when the blind or sunshade reaches the maximum open or closed position.
- The limit switch system is pre-set at the factory to approximately 5 revs of the base rim.
- To adjust the open or closed limit switch, turn the 2 adjusting screws on the motor head using the plastic adjuster supplied (Fig. 11).
- Switch on the motor and check the rotational direction of the drive pulley, adjust the adjusting screw with the arrow pointing in the direction of the motor rotational direction (Fig. 10).
- Turn the adjusting screw towards " - " to decrease the motor run, and in the opposite direction to increase it (Fig. 11).
- Invert the rotational direction of the motor and turn the second adjusting screw in the same way.

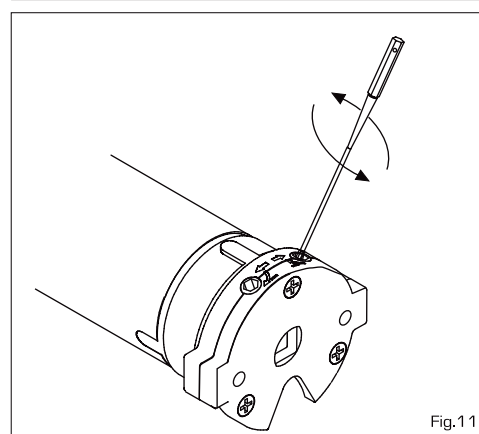
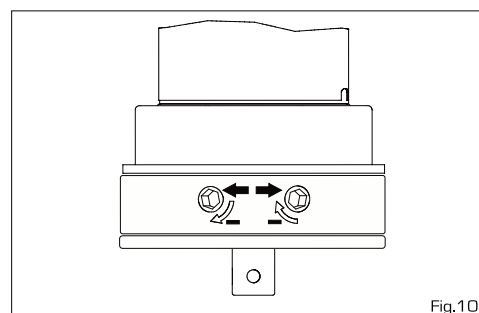
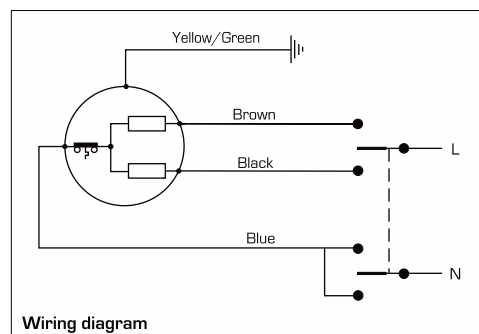
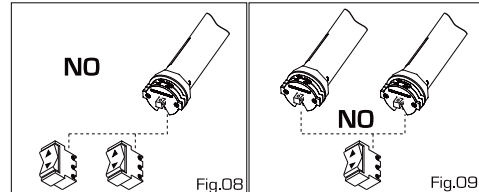
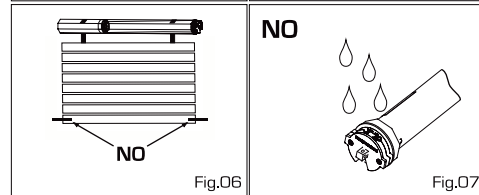
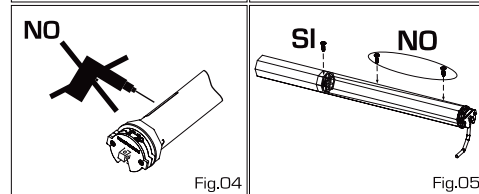
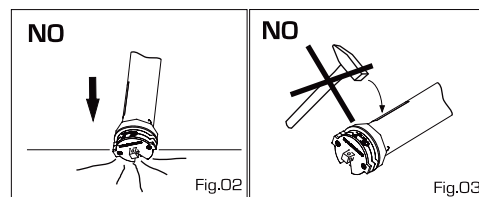

AVVERTENZE :

Gentile cliente, la ringraziamo per aver acquistato un prodotto **EUROTRONIC** . In questo foglio sono contenute importanti informazioni riguardanti le modalità d'uso e la sicurezza della installazione. **Rispettare le istruzioni e conservarle per eventuali successive consultazioni.**

I motori con finecorsa meccanico **TRONIC** sono idonei alla movimentazione di tapparelle, tende da sole o simili, ogni altro uso è improprio e vietato. Le specifiche tecniche di questo motore sono riportate nell'etichetta identificativa applicata al motore stesso.

NOTE SULLA SICUREZZA :

- Il prodotto deve essere installato da personale tecnico qualificato in modo tale da rispettare tutte le norme e leggi vigenti sul territorio.
- Verificare che la confezione sia integra e non abbia subito danni durante il trasporto.
- Il motore deve essere di potenza adeguata al carico applicato. A tale proposito si invita l'installatore a consultare le tabelle di carico riportate nel catalogo **EUROTRONIC** .
- Controllare che il rullo avvolgitore sia perfettamente perpendicolare alla tapparella in modo da eliminare inutili attriti o inceppamenti al movimento.
- Utilizzare rulli avvolgitori di spessore 10/10.
- Verificare che la puleggia di traino e la corona adattatore siano di forma e dimensioni adeguate al diametro interno del rullo avvolgitore. Adattatori, supporti e tutti gli altri accessori inerenti al motore, devono essere scelti esclusivamente tra quelli presenti nel catalogo **EUROTRONIC** .
- L'urto violento di qualsiasi genere, ad esempio per caduta a terra del motore (Fig.02) o per utilizzo di utensili non adeguati (Fig.03) può causare la rottura di parti interne o esterne del motore.
- Non forare per alcun motivo il motore (Fig.04).
- Eventuali viti impiegate per il fissaggio del rullo avvolgitore non devono assolutamente toccare il motore (Fig.05).
- E' vietato, per la tipologia "finecorsa meccanico", utilizzare catenacci di sicurezza o quant'altro possa opporsi al movimento del motore (Fig.06)
- E' vietato e pericoloso manomettere il motore ed il cavo di alimentazione.
- Il cavo di alimentazione deve essere fissato con cura in modo tale da non collidere con le parti in movimento.
- Prima di azionare il motore, assicurarsi che persone o cose non sostino nel raggio d'azione del motore.
- Il motore al suo interno è provvisto di dispositivo termico di sicurezza auto ripristinante, che arresta il motore in caso di surriscaldamento. Nel caso intervenisse il suddetto dispositivo, è sufficiente attendere circa 4/5 minuti affinché il motore si raffreddi e ricominci il normale funzionamento.
- Il motore deve essere installato in modo tale che non possa venire a contatto con liquidi (Fig.07).

COLLEGAMENTI ELETTRICI :

- Il prodotto è sottoposto a tensione elettrica pericolosa. **Effettuare i collegamenti in assenza di alimentazione.**
- Il dispositivo di comando deve essere munito di interblocco meccanico, in modo tale da non permettere la contemporanea alimentazione di entrambi gli avvolgimenti del motore.
- Nel caso in cui il collegamento del motore sia esterno, è consigliabile che il cavo di alimentazione sia coperto da un tubo di protezione adeguato.
- Collegare il filo di messa a terra (giallo/verde).
- Il filo blu corrisponde al comune del motore, mentre il marrone ed il nero alle manovre di salita o discesa.
- Non collegare due o più dispositivi di comando allo stesso motore (Fig.08).
- Non collegare uno stesso dispositivo di comando a due o più motori (Fig.09).
- Il dispositivo di comando è sottoposto alla tensione di rete e quindi dovrà essere adeguatamente isolato e protetto.
- Per modificare il senso di rotazione del motore, invertire i fili marrone e nero.
- E' obbligo da parte dell'installatore prevedere un dispositivo di sezionamento (con l'apertura minima dei contatti 3mm) a monte dell'impianto.

COMPOSIZIONE DEL MOTORE (vedi Fig.01) :

- | | | | |
|---|--|-------|---|
| 1 | Clip di bloccaggio puleggia su pignone | 9 | Perno quadro |
| 2 | Puleggia di traino | 10 | Placca in ferro per bloccaggio perno su testa finecorsa |
| 3 | Pignone di uscita | 11 | Viti di chiusura placca su testa finecorsa |
| 4 | Tubo motore | 12-13 | Viti di regolazione finecorsa |
| 5 | Corona adattatore | 14 | Regolatore manuale di finecorsa |
| 6 | Etichetta identificativa con dati motore | 15-16 | Incastri di riferimento |
| 7 | Corona base finecorsa | 17 | Scanalatura puleggia di traino |
| 8 | Cavo di alimentazione | 18 | Scanalatura rullo avvolgitore |
| | | 19 | Rullo avvolgitore |

ISTRUZIONI DI MONTAGGIO (vedi Fig.01) :

- Inserire la corona adattatore (5) sulla corona base del finecorsa (7) accertandosi che, i due incastri di riferimento (15 e 16) combacino.
- Inserire la puleggia di traino (2) sul pignone di uscita (3).
- Una volta inserita la puleggia di traino sul pignone di uscita bloccare il tutto con la clip (1).
- Introdurre il perno quadro (9) nel foro quadro della testa del finecorsa.
- Inserire la placca in ferro (10) nel perno quadro (9) e fissarla con le due viti di chiusura (11).
- Inserire il motore (4) nel rullo avvolgitore (19) ponendo attenzione che la scanalatura (17) della puleggia di traino combaci con la scanalatura (18) del rullo avvolgitore.
- Spingere il motore fino a che la corona adattatore (5) si incastri al rullo avvolgitore (19).
- Procedere al collegamento elettrico, e alla regolazione del finecorsa.

REGOLAZIONE DEI FINECORSA :

- Il sistema di finecorsa è di tipo elettromeccanico. Attraverso dei microinterruttori si interrompe l'alimentazione del motore quando la tapparella o la tenda da sole raggiungono il limite di chiusura o apertura.
- Il sistema di finecorsa è pre impostato dalla fabbrica a circa 5 giri della corona base.
- Per regolare i finecorsa di apertura o chiusura occorre agire sulle 2 viti di regolazione poste sulla testa del motore tramite il regolatore plastico fornito in dotazione (Fig.11).
- Alimentare il motore e prestare attenzione al senso di rotazione della puleggia di traino, agire sulla vite di regolazione che ha la freccia rivolta nella stessa direzione del senso di rotazione del motore (Fig.10).
- Girare la vite di regolazione verso il " - " per diminuire la corsa del motore, girarla nella parte opposta per aumentare la corsa (Fig.11).
- Invertire il senso di rotazione del motore ed agire sulla seconda vite di regolazione con lo stesso sistema.

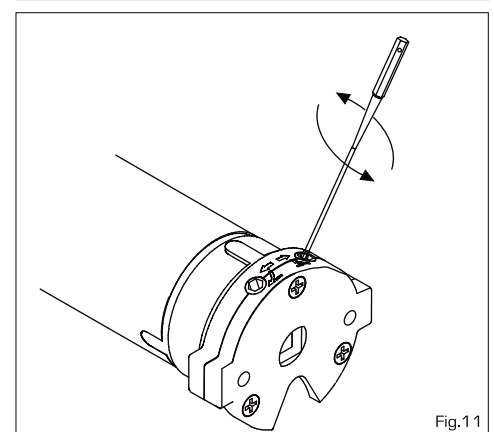
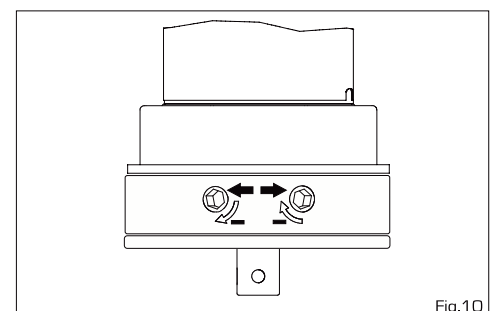
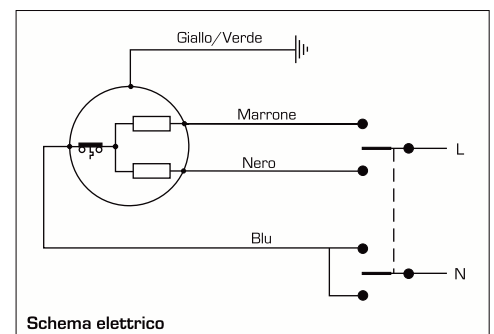
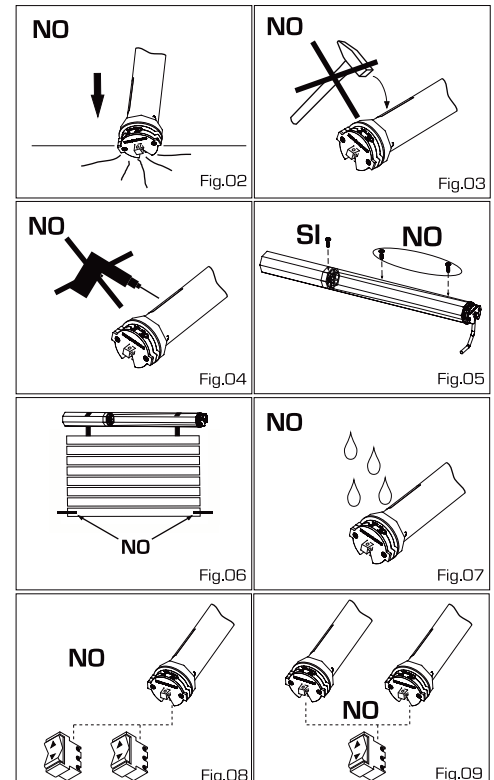

RECOMMANDATIONS :

Cher client, nous vous remercions d'avoir acheté un produit **EUROTRONIC**. Vous trouverez dans ce dépliant des informations importantes concernant le mode d'emploi et la sécurité de l'installation. **Respectez les instructions et conservez-les pour une consultation ultérieure éventuelle.**

Les moteurs avec fin de course mécanique **TRONIC** sont destinés à la manutention de volets, de stores et produits similaires. Tout autre usage est incorrect et interdit. Les caractéristiques techniques spécifiques de ce moteur figurent sur l'étiquette d'identification apposée sur le moteur.

NOTE RELATIVE À LA SÉCURITÉ :

- Le produit doit être installé par le personnel technique qualifié de sorte à respecter toutes les normes et lois en vigueur sur le territoire.
- Vérifier que l'emballage est intact et n'a pas subi de dommages lors du transport.
- La puissance du moteur doit être conforme à la charge appliquée. À cette fin, l'installateur est prié de consulter les tableaux de charge figurant dans le catalogue **EUROTRONIC**.
- Vérifier que le tube d'enroulement est parfaitement perpendiculaire au volet de façon à éliminer toute friction ou tout blocage du mouvement.
- Utiliser des tubes d'enroulement d'une épaisseur de 10/10.
- Vérifier que la forme et que les dimensions de la poulie d'entraînement et de la couronne de l'adaptateur sont conformes au diamètre interne du tube d'enroulement. Les adaptateurs, les supports et tous les autres accessoires inhérents au moteur doivent être choisis exclusivement parmi ceux figurant dans le catalogue **EUROTRONIC**.
- Un choc violent de quelle que nature que ce soit, par exemple en raison de la chute du moteur (Fig.02) ou de l'utilisation d'outils inadéquats (Fig.03) peut causer la rupture de pièces internes ou externes du moteur.
- Il ne faut en aucun cas percer le moteur (Fig.04).
- Les vis éventuelles utilisées pour fixer le tube d'enroulement ne doivent en aucun cas toucher le moteur (Fig.05).
- Il est interdit, pour le type "fin de course mécanique" d'utiliser des verrous de sécurité ou tout autre élément pouvant entraver le mouvement du moteur (Fig.06).
- Il est interdit et dangereux d'intervenir sur le moteur et le câble d'alimentation.
- Le câble d'alimentation doit être fixé avec soin de façon à ne pas entrer en contact avec les pièces en mouvement.
- Avant de mettre le moteur en marche, vérifier que rien ou personne ne se trouve dans le rayon d'action du moteur.
- À l'intérieur du moteur se trouve un dispositif thermique de sécurité à rétablissement automatique qui arrête le moteur en cas de surchauffe. Si ce dispositif s'enclenche, il suffit d'attendre environ 4/5 minutes pour que le moteur se refroidisse et reprenne son fonctionnement normal.
- Le moteur ne doit pas entrer en contact avec des liquides (Fig.07).

RACCORDEMENTS ELECTRIQUES :

- Le produit est soumis à une tension électrique dangereuse. **Effectuer les raccordements hors tension électrique.**
- Le dispositif de commande doit être pourvu d'un interverrouillage mécanique, de façon à éviter l'alimentation simultanée des deux dispositifs d'enroulement du moteur.
- Dans le cas où le raccordement du moteur serait externe, il est conseillé d'utiliser un câble d'alimentation couvert d'une gaine de protection adéquate.
- Connecter le fil de mise à terre (jaune/vert).
- Le fil bleu correspond au commun de moteur alors que le fil marron et noir correspond aux manœuvres de montée et de descente.
- Ne pas connecter deux dispositifs de commande ou plus au même moteur. (Fig.08).
- Ne pas connecter un même dispositif de commande à deux moteurs ou plus (Fig.09).
- Le dispositif de commande est soumis à la tension de réseau et devra donc être isolé et protégé correctement.
- Pour modifier le sens de rotation du moteur, inverser les fils marrons et noirs.
- L'installateur est tenu de prévoir un dispositif de sectionnement (dont l'ouverture minimale des contacts est de 3mm) en amont de l'installation.

COMPOSITION DU MOTEUR (voir Fig.01) :

1 Clip de blocage de la poulie sur le pignon	9	Pivot carré
2 Poulie d'entraînement	10	Plaque en fer pour blocage du pivot sur la tête fin de course
3 Pignon de sortie	11	Vis de fermeture de la plaque sur la tête de fin de course
4 Tube du moteur	12-13	Vis de réglage de fin de course
5 Couronne de l'adaptateur	14	Régulateur manuel de fin de course
6 Étiquette d'identification avec les données du moteur	15-16	Encoches de référence
7 Couronne de base de fin de course	17	Rainure de la poulie d'entraînement
8 Câble d'alimentation	18	Rainure du tube d'enroulement
	19	Tube d'enroulement

INSTRUCTIONS DE MONTAGE (voir Fig.01) :

- Placer la couronne de l'adaptateur (5) sur la couronne de base de fin de course (7) en veillant à ce que les deux encoches de référence (15 e 16) coïncident.
- Placer la poulie d'entraînement (2) sur le pignon de sortie (3).
- Une fois la poulie d'entraînement installée sur le pignon de sortie, bloquer le tout au moyen du clip (1).
- Introduire le pivot carré (9) dans le trou carré de la tête de fin de course.
- Introduire la plaque en fer (10) dans le pivot carré (9) et la fixer au moyen des deux vis de fermeture (11).
- Introduire le moteur (4) dans le tube d'enroulement (19) en veillant à ce que la rainure (17) de la poulie d'entraînement coïncide avec la rainure (18) du tube d'enroulement.
- Pousser le moteur jusqu'à ce que la couronne de l'adaptateur (5) s'emboîte dans le tube d'enroulement (19).
- Procéder au raccordement électrique et au réglage de la fin de course.

RÉGLAGE DE LA FIN DE COURSE:

Le système de fin de course est de type électromécanique. Des microinterrupteurs permettent d'interrompre l'alimentation du moteur lorsque le volet ou le store atteignent les limites de fermeture ou d'ouverture.

Le système de fin de course est pré-réglé en usine sur environ 5 tours de la couronne de base.

Pour régler les fins de course d'ouverture ou de fermeture, il faut intervenir sur les 2 vis de réglage situées sur la tête du moteur au moyen du régulateur plastique fourni (Fig.11).

Alimenter le moteur et faire attention au sens de rotation de la poulie d'entraînement, intervenir sur la vis de réglage portant la flèche tournée dans la même direction que le sens de rotation du moteur (Fig.10).

Tourner la vis de réglage vers " - " pour diminuer la course du moteur, la tourner dans le sens contraire pour augmenter la course (Fig.11).

Inverser le sens de rotation du moteur et intervenir sur la seconde vis de réglage selon le même système.

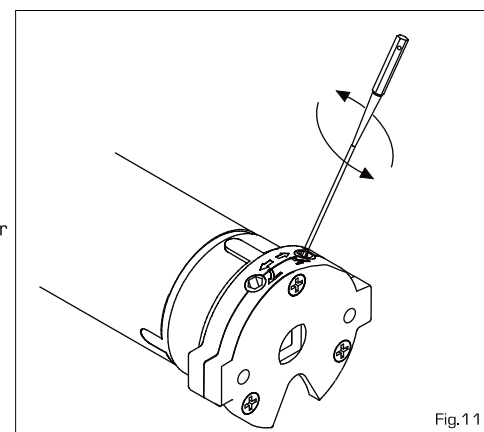
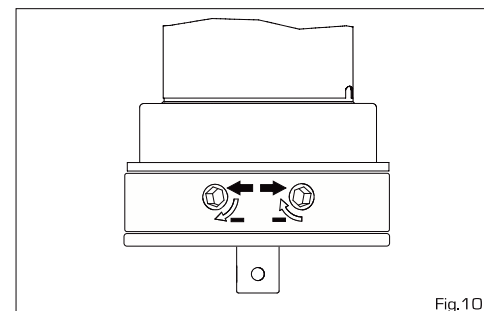
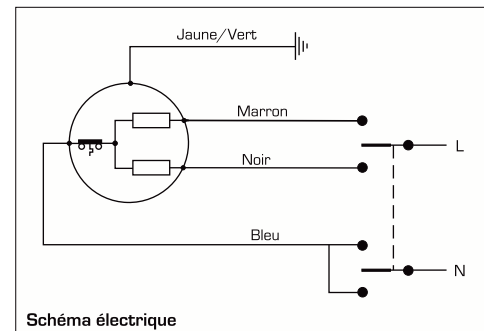
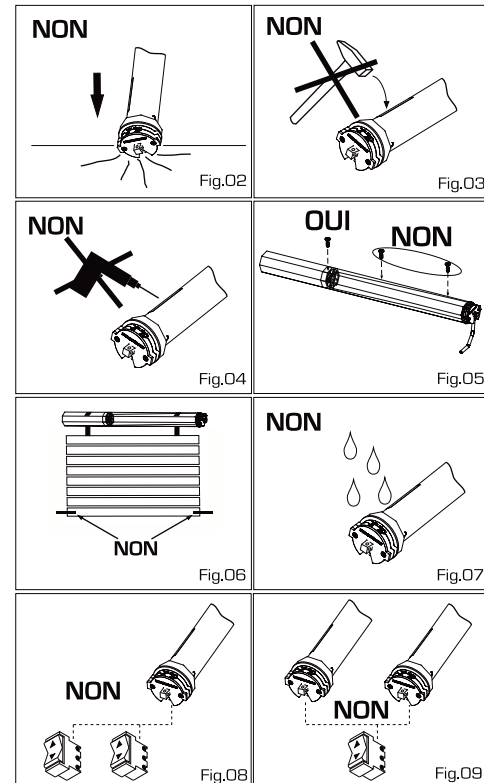

WICHTIG ::

Lieber Kunde, wir danken Ihnen für den Kauf eines **EUROTRONIC** -Produkts. Dieses Informationsblatt enthält wichtige Informationen bezüglich des Gebrauchs und der sicheren Installation. Diese Informationen sind **immer zu beachten und für ein eventuelles späteres Nachschlagen aufzubewahren**.

Die Motore mit mechanischem Endschalter **TRONIC** sind zum Antreiben von Jalousien, Markisen und ähnlichen Gegenständen geeignet. Jeder andere Gebrauch ist unsachgemäß und folglich verboten.

SICHERHEITSHINWEISE :

- Das Produkt muss von qualifiziertem technischen Personal installiert werden und bei der Installation sind alle örtlichen Gesetze und Vorschriften zu befolgen.
- Prüfen, dass die Verpackung unbeschädigt ist und keine Transportschäden aufweist.
- Der Motor muss eine für die angewandte Last geeignete Leistung besitzen. Zu diesem Zweck wird der Installateur aufgefordert, die im **EUROTRONIC** Katalog enthaltenen Lasttabellen nachzuschlagen.
- Kontrollieren, dass die Wickelrolle perfekt senkrecht zur Jalousie ist, um unnötige Reibung oder Bewegungshindernisse zu vermeiden.
- Wickelrollen mit einer Stärke zu 10/10 verwenden.
- Sicherstellen, dass die Schleppriemenscheibe und der Adapterkranz die für den Innendurchmesser der Wickelrolle geeignete Form und Größe aufweisen. Adapter, Halterungen und alle Zubehörteile des Motors müssen ausschließlich unter den im **EUROTRONIC** -Katalog enthaltenen Zubehören ausgewählt werden.
- Starke Stöße, wie zum Beispiel beim Herunterfallen des Motors auf den Boden (Abb. 02) oder durch den Gebrauch ungeeigneter Werkzeuge können zur Beschädigung innerer oder äußerer Teile des Motors führen.
- Den Motor auf keinen Fall anbohren (Abb.04).
- Eventuelle zum Befestigen der Wickelrolle verwendete Schrauben dürfen auf keinen Fall den Motor berühren (Abb.05).
- Es ist verboten für die Typologie des "mechanischen Endschalters" Sicherheitsketten oder andere Vorrichtungen zu verwenden, die die Bewegung des Motors behindern können (Abb.06)
- Es ist verboten und gefährlich, den Motor und das Netzkabel abzuändern.
- Das Netzkabel muss sorgfältig derart befestigt werden, dass es nicht gegen die sich bewegenden Teile stößt.
- Vor dem Einschalten des Motors ist sicherzustellen, dass sich keine Personen oder Gegenstände im Wirkungskreis des Motors befinden.
- Der Motor ist in seinem Innenraum mit einer sich selbst rückstellenden Überlastungsschutzvorrichtung versehen, die den Motor bei Überhitzung anhält. Bei Ansprechen dieser Vorrichtung reicht es aus ca. 4/5 Minuten zu warten, damit der Motor abkühlt und der normale Betrieb wieder aufgenommen wird.
- Der Motor muss derart installiert werden, dass er nicht mit Flüssigkeiten in Berührung geraten kann (Abb.07).

STROMANSCHLÜSSE :

- Das Produkt wird mit gefährlicher Spannung betrieben. **Den Stromanschluss bei unterbrochener Stromversorgung durchführen.**
- Die Steuervorrichtung muss mit einer mechanischen Verblockung ausgestattet sein, damit nicht beide Motorwicklungen gleichzeitig gespeist werden können.
- Wenn der Motoranschluss extern ist, ist es empfehlenswert, dass das Netzkabel durch ein geeignetes Schutzrohr verlegt wird.
- Den Erdungsdraht anschließen (gelb/ grün).
- Der blaue Draht entspricht dem gemeinsamen Motorleiter, während der braune und der schwarze Draht für die Auf- und Abstiegsmanöver bestimmt sind.
- Nicht zwei oder mehr Steuervorrichtungen an den gleichen Motor anschließen (Abb.08).
- Die gleiche Steuervorrichtung nicht an zwei oder mehr Motoren anschließen (Abb.09).
- Die Steuervorrichtung steht unter Netzspannung und muss daher angemessen isoliert und abgesichert werden.
- Zum Ändern der Motordrehrichtung sind der braune und der schwarze Draht umzukehren.
- Der Installateur ist verpflichtet, eine Trennvorrichtung (mit Kontaktmindestöffnung von 3 mm) oberhalb der Anlage zu installieren.

ZUSAMMENSETZUNG DES MOTORS (sieheAbb.01) :

- | | |
|---|--|
| 1 Befestigungsklipp Riemenscheibe an Ritzel | 9 Viereckiger Zapfen |
| 2 Schleppriemenscheibe | 10 Eisenplatte zum Befestigen des Zapfens am Endschalterkopf |
| 3 Ausgangsriemenscheibe | 11 Verschlusschraube Platte an Endschalterkopf |
| 4 Motorrohr | 12-13 Endschaltereinstellschraube |
| 5 Adapterkranz | 14 Manueller Endschalterregler |
| 6 Kennschild mit Motordaten | 15-16 Bezugsrasten |
| 7 KranzEndschaltersockel | 17 Schleppriemenscheibennille |
| 8 Netzkabel | 18 Wickelrollennille |
| | 19 Wickelrolle |

MONTAGEANLEITUNGEN (siehe Abb.01) :

- Den Adapterkranz (5) am Sockelkranz des Endschalters (7) anbringen und sicherstellen, dass die beiden Bezugsrasten (15 und 16) übereinstimmen
- Die Schleppriemenscheibe (2) am Ausgangsritzel anbringen (3).
- Nach dem Anbringen der Schleppriemenscheibe am Ausgangsritzel das Ganze mit dem Klipp (1) sperren.
- Den viereckigen Zapfen (9) in die viereckige Öffnung des Endschalterkopfes einsetzen.
- Die Eisenplatte (10) in den Zapfen (9) einsetzen und mit den zwei Verschlusschrauben (11) befestigen.
- Den Motor (4) in die Wickelrolle (19) einsetzen und dabei darauf achten, dass die Rille (17) der Schleppriemenscheibe mit der Rille (18) der Wickelrolle übereinstimmt.
- Gegen den Motor drücken, bis der Adapterkranz (5) in die Wickelrolle (19) einrastet.
- Den Stromanschluss durchführen und den Endschalter einregulieren.

EINREGULIEREN DER ENDSCHALTER :

- Das Endschaltersystem ist elektromechanisch. Mittels der Mikroschalter wird die Stromversorgung des Motors unterbrochen, wenn die Jalousie oder die Markise vollkommen eingezogen oder ausgefahren sind.
- Das Endschaltersystem ist werkseitig auf ca. 5 Umdrehungen des Sockelkranzes voreingestellt.
- Zum Einstellen des Öffnungs- oder Schließendschalters ist auf die zwei Einstellschrauben am Motorkopf einzuwirken, wozu der beige stellte Regler aus Kunststoff zu verwenden ist (Abb. 11).
- Den Motor einschalten und die Drehrichtung der Schleppriemenscheibe kontrollieren; auf die Einstellschraube einwirken, deren Pfeil in die gleiche Richtung der Motordrehrichtung weist (Abb.10).
- Die Einstellschraube in Richtung " - " drehen, um den Motorhub zu vermindern, in die entgegengesetzte Richtung drehen, um den Hub zu erhöhen (Abb.11).
- Die Drehrichtung des Motors umkehren und auf die gleiche Weise auf die zweite Einstellschraube einwirken.

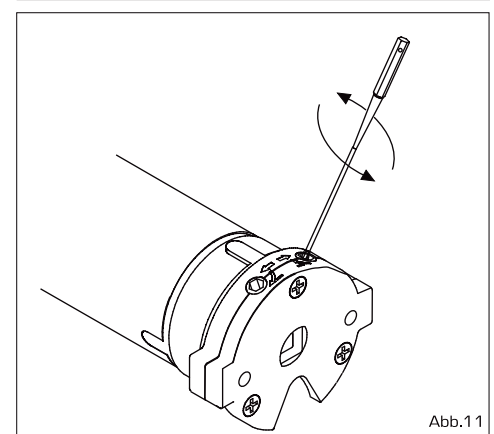
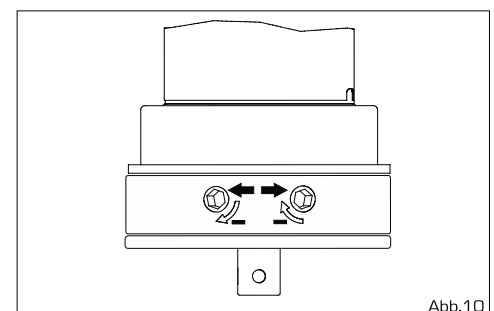
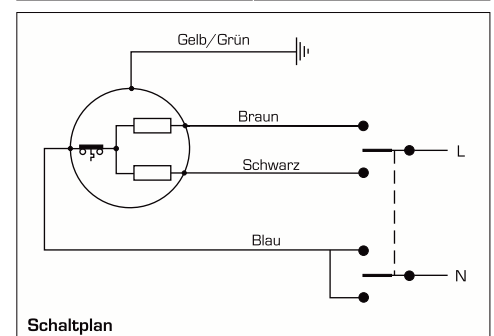
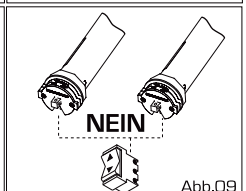
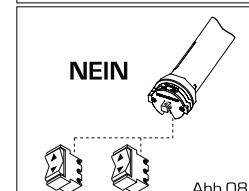
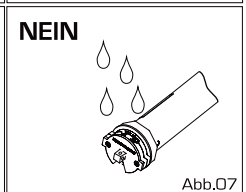
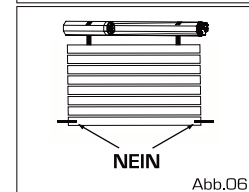
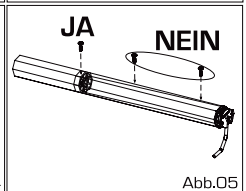
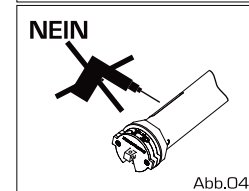
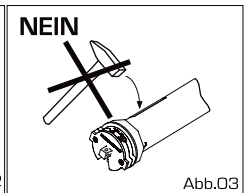
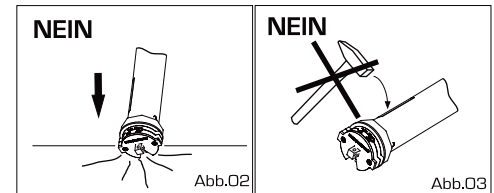



Avda. Parc Tecnològic 3 Parc tecnològic del Vallès
08290 - Cerdanyola del Valles - Barcelona - España
+34 93.242.01.08 | www.eurotronic-europe.com